

موقع عيون البصائر التعليمي

الإجابة النموذجية لموضوع اختبار مادة: التكنولوجيا (د ميكانيكية) /الشعبة: تقني رياضي / دورة: 2024

سلم التنقيط للموضوع الأول: نظام آلي لتنظيف وتحويل كتل الوزن		
العلامة		عناصر الإجابة
المجموع	مجزأة	
14,00		1.5-دراسة الإنشاء
08.20		أ-تحليل وظيفي وتكنولوجي
0.8	(0,1×8)	1- مخطط الوظيفة الإجمالية A-0 للنظام الآلي.
0.6	0,2×3	2- مخطط الوظائف التقنية (FAST) نقل الحركة بين العمود (6) والعمود (9).
0.6	(0,1×6)	3- جدول الوصلات الحركية.
0.8	(0,2×4)	4- الرسم التخطيطي الحركي للمخفض.
		5- التحديد الوظيفي للأبعاد:
0.5	0,5	1-5 - سلسلة الأبعاد الخاصة بالشرط JA
0.4	0,2+0,2	2-5 - حساب التوافق Ø24H7/h6 (حساب الخنوص الأقصى والأدنى)
0.1	0,1	- نوع التوافق
		6- تعيين المادتين :
0.3	(0,15× 2)	- C60
0.6	(0,15× 4)	- 35 Cr Mo 6
		7- دراسة عناصر النقل :
0.9	(0,1×9)	1.7 - * جدول مميزات المتسنيات {(6),(7)}.
0.6	(0,1×6)	* العلاقات والحسابات:
0.3	0,1+0,2	2.7 - أحسب سرعة الخروج وN. (حساب + نتيجة)
0.3	0,1+0,2	3.7 - أحسب استطاعة الخروج Ps. (حساب + نتيجة)
		8- دراسة مقاومة المواد :
0.2	(0,2×1)	1.8 - نوع التأثير.
0.7	(0,3×2)+0,1	2.8 - حساب عدد البراشيم لتركيب العجلة (7) على العمود (9).
0.1	(0,1×1)	3.8 - عدد البراشم كاف أم لا لتركيب العجلة (7) على العمود (9).
		4.8 - دراسة مقاومة العمود (9).
0.3	0,1+0,2	- حساب الاجهاد المماسي الأقصى (Tmaxi).
0.1	(0,1×1)	- التحقق من شرط المقاومة.

05,80		ب-تحليل بنيوي
04,40		- دراسة تصميمية جزئية
0,6	(0,3x2)	- تمثيل المدرجات.
2,0	(0,5x4)	- تحقيق الوصلة المتحورة بين العمود (9) والمجموعة (5-20) بالمدرجات.
0,4	(0,2x2)	- الوصلة الانعاجية بين العمود (9) والمسند المخروطي (7) بالبراغي H (تمثيل برغي H)
0,8	(0,4 x2)	- ضمان كفاءة الجهاز من الجهة اليمنى بفاصل كفاءة ذو شفتين.
0,6	(0,1 x6)	- التوافق على مستوى مرتكزات المدرجات وفاصل الكفاءة.
01,40		- دراسة تعريفية جزئية لعمود الخروج (9)
0,3	(0,1x3)	- تسجيل الأبعاد الوظيفية.
0,9	(0,1x9)	- تسجيل السمحات الهندسية.
0,2	(0,1 x2)	- تسجيل قيم الخشونة.
06,00		2.5 - دراسة التحضير
03,10		أ-تكنولوجيا وسائل وطرق الصنع
0,8	(0,1x8)	1- جدول السير المنطقي لصنع الغطاء (29).
		2- انجاز المرحلة 300 لتشغيل السطوح (4)، (6)، (7).
0,4	(0,1x4)	1-2 - أتم الجدول (رقم الأداة وقيمة البعد المحصل عليه) الخاص بتجويف السطح (4)
		2-2- إتمام رسم المرحلة 300 المتعلق بإنهاء السطح (4).
0,4	(0,2x2)	- ترقيم السطوح المرجعية.
0,3	(0,15x2)	- الوضعية السكونية (الإيزوستاتية).
0,2	(0,1x2)	- تمثيل حركة القطع وحركات التقدم.
0,2	(0,2x1)	- تمثيل الأدوات المناسبة.
0,2	(0,2x1)	- تحديد وتسجيل أبعاد الصنع.
0,3	(0,1x3)	- المواصفات الهندسية وحالة السطح.
0,3	0,1+0,2	3-2- حساب سرعة الدوران N لإنهاء السطح (4).
02,90		ب-الآليات
1,6	(0,1x16)	ب 1- المخطط الوظيفي للتحكم في المراحل والانتقالات GRAFCET.
1,3	(0,1x13)	ب 2- الرسم التخطيطي التكميلي الهوائي الجزئي.

4- أكمل الرسم التخطيطي الحركي للمخفض.

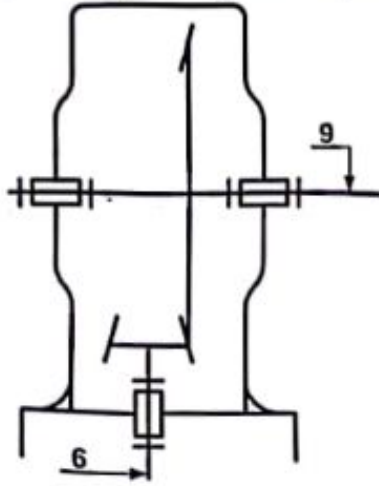

5- التحديد الوظيفي للأبعاد.

5-1- أنجز سلسلة الأبعاد الخاصة بالشروط

الوظيفي "JA" على الشكل التالي.

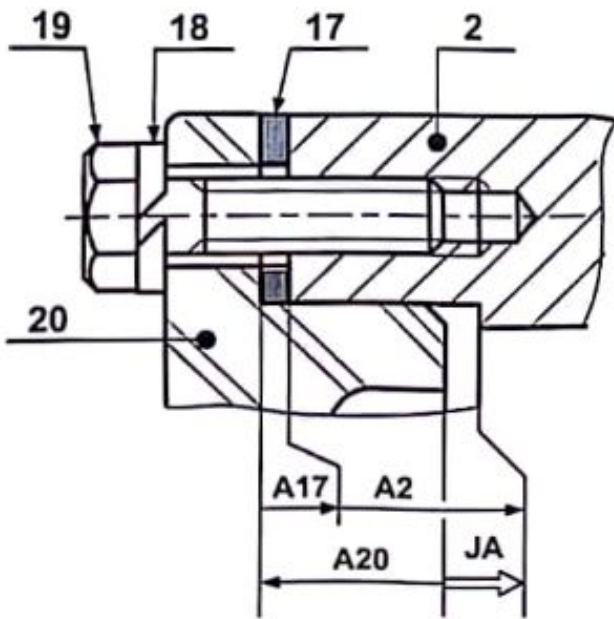

5-2- حساب التوافق: ركبت العجلة (7) على العمود

(9) بالتوافق $\text{Ø}24\text{H}7\text{h}6$.

$$\text{Ø}24\text{H}7 = \text{Ø}24^{+0.021}_0$$

$$\text{Ø}24\text{h}6 = \text{Ø}24^{0}_{-0.013}$$

$$J_{\max} = ES - ei = 0,021 - (-0,013) = +0,034 > 0$$

$$J_{\min} = EI - es = 0 - 0 = 0$$

- استنتج نوع هذا التوافق: بخلوص

1.5. دراسة الإنشاء:

أ- تحليل وظيفي وتكنولوجي.

1- أكمل مخطط الوظيفة الاجمالية للنظام الآلي (A-0).

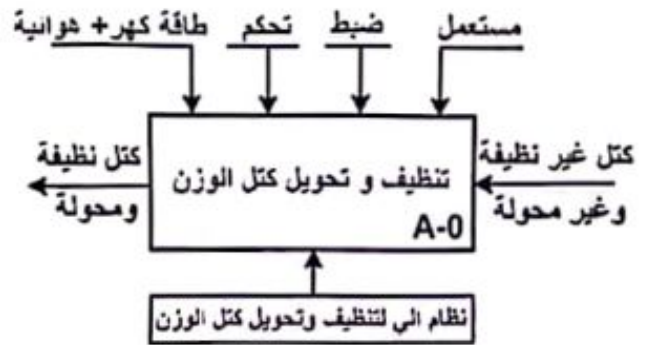

2- أكمل مخطط الوظائف التقنية (FAST) الجزئي

الخاص بالوظيفة Ft1 التي تمثل نقل الحركة بين

العمود (6) والعمود (9).



3- أتمم جدول الوصلات الحركية.

القطع	اسم الوصلة	الوسيلة
1/6	متمحورة	مدحرجات (3)
2/20	إندماجية	براغي (19) + حلقات (18)
29/1	إندماجية	براغي (25) والحلقات (24)

8-مقاومة المواد:

تم تركيب العجلة المسننة (7) على العمود (9) بواسطة

براشيم (11) موزعة حسب القطر $d=40\text{mm}$

(انظر رسم التجميعي صفحة 12/3).

إذا كان عزم الخروج هو $C_9 = 24 \text{ N.m}$

$R_{eg}=100\text{N/mm}^2$, $d_{11}=4\text{mm}$

معامل الأمن $s=4$.

8-1 ما هو التأثير المطبق على البراشيم (11).

القص البسيط.

8-2 أحسب عدد البراشيم الأدنى (n) لضمان نقل

الحركة بكل أمان.

$$Cs = C_9 = T \cdot \frac{d}{2} \Rightarrow T = 2 \cdot \frac{C_9}{d} \cdot T = 1200 \text{ N}$$

$$\tau = \frac{T}{n \cdot s} \leq R_{pg} \Rightarrow n \geq \frac{4 \cdot T}{R_{pg} \cdot \pi \cdot d_{11}^2}$$

$$n \geq 3.82 \quad n = 4$$

8-3 هل عدد البراشيم (11) المستعملة في الرسم

التجميعي كاف؟ نعم 5 براشيم كافية لنقل الحركة بأمان.

8-4 دراسة مقاومة العمود (9):

نفرض أن العمود الخروج (9) ذو شكل أسطواني مملوء

$d_9=15\text{mm}$ يخضع لعزم الالتواء $M_{t_{\max}}=24 \text{ N.m}$.

أحسب الاجهاد المماسي الأقصى (τ_{\max}) الذي

$$\text{يخضع له هذا العمود علما أن موديل الالتواء } \frac{l_0}{v} = \frac{\pi \cdot d^3}{16}$$

والمقاومة التطبيقية الحدية $\tau_p = 70 \text{ N/mm}^2$

$$\tau_{\max} = \frac{M_{t_{\max}}}{\left(\frac{l_0}{v}\right)} = \frac{16 \cdot M_{t_{\max}}}{\pi \cdot d^3} = \frac{16 \cdot 24 \cdot 10^3}{\pi \cdot d^3}$$

$$\tau_{\max} = 36,23 \text{ N/mm}^2$$

تحقق من شرط المقاومة: شرط المغازمة محقق لان:

$$36,23 \frac{\text{N}}{\text{mm}^2} < 70 \frac{\text{N}}{\text{mm}^2} \Rightarrow \tau_{\max} \leq \tau_p$$

6-تعيين المواد: اشرح تعيين مواد القطع التالية.

- عمود الخروج (9): C 60

C: صلب غير ممزوج قابل للمعالجة الحرارية والحدادة

60: نسبة الكربون تقدر بـ 0,60%

- عمود ترس (6): 35 Cr Mo 6

صلب ضعيف المزج يحتوي على:

35: نسبة الكربون تقدر بـ 0,35%

Cr : العنصر المضاف الأول الكروم بنسبة 1,5%

Mo : العنصر المضاف الثاني الموليبدان (آثار).

7-دراسة المسننات (6) و (7):

7-1 أتم جدول المميزات مع إعطاء العلاقات والحسابات.

r	df	da	δ	d	z	m	
13	21,15	29,87	14,3°	26	13	2	(6)
51	100,76	102,98	75,7°	102	51		(7)

العلاقات والحسابات:

$$d = m z$$

$$\delta_6 = tg^{-1} \frac{z_6}{z_7}$$

$$\delta_7 = tg^{-1} \frac{z_7}{z_6}$$

$$d_a = d + 2 m \cos \delta$$

$$d_f = d - 2,5 m \cos \delta$$

$$r = \frac{d_6}{d_7}$$

7-2 أحسب سرعة الخروج N_9 ؟

$$\tau_g = \frac{N_7}{N_6} = \frac{N_9}{N_m} \Rightarrow N_9 = \tau_g \cdot N_m$$

$$N_9 = \frac{13}{51} \cdot 1500 = 382,35 \text{ tr/min}$$

$$N_9 = 382,35 \text{ tr/min}$$

7-3 إذا كان مردود الجهاز $\eta = 0,90$ احسب

استطاعة الخروج P_s للعمود (9).

$$\eta = \frac{P_s}{P_M} \Rightarrow P_s = \eta \cdot P_M = 0,90 \cdot 950 = 855 \text{ w}$$

$$P_s = 855 \text{ w}$$

ب - تحليل بنيوي:

- دراسة تصميمية جزئية بمقياس (4:3)

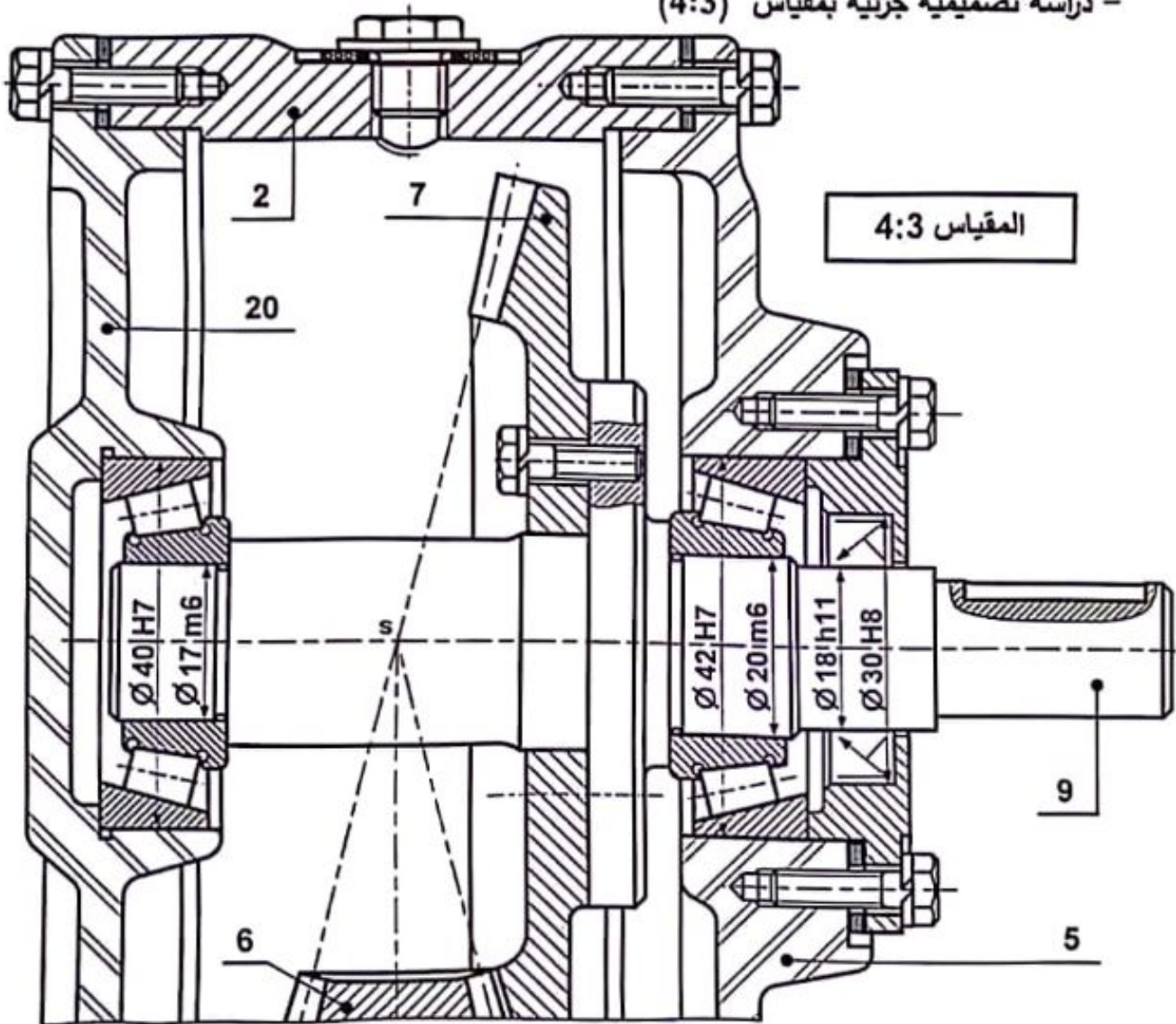

- دراسة تعريفية جزئية لعمود الخروج (9).

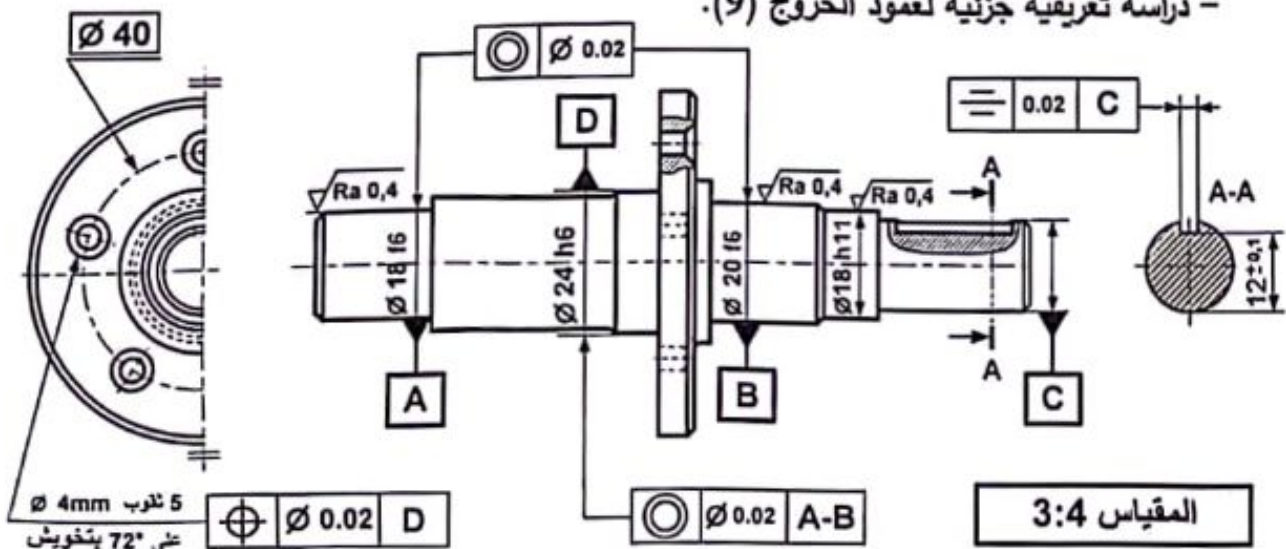

2.5 -دراسة التحضير: (6 نقاط)

أ-تكنولوجيا وسائل وطرق الصنع:

نريد دراسة وسائل الصنع من حيث الآلات وأدوات القطع والمراقبة للغطاء (29)، المصنوع من المادة: $Al\ Cu\ 4\ Mg$ في ورشة صناعة ميكانيكية مجهزة بآلات عادية، نصف أوتوماتيكية وأتوماتيكية بوتيرة تصنيع 1000 قطعة سنويا لمدة خمسة (5) سنوات.
تم الحصول على القطعة عن طريق القولبة بسلك اضافي للتشغيل يساوي 2mm ومجوفة بقطر $\varnothing 14mm$

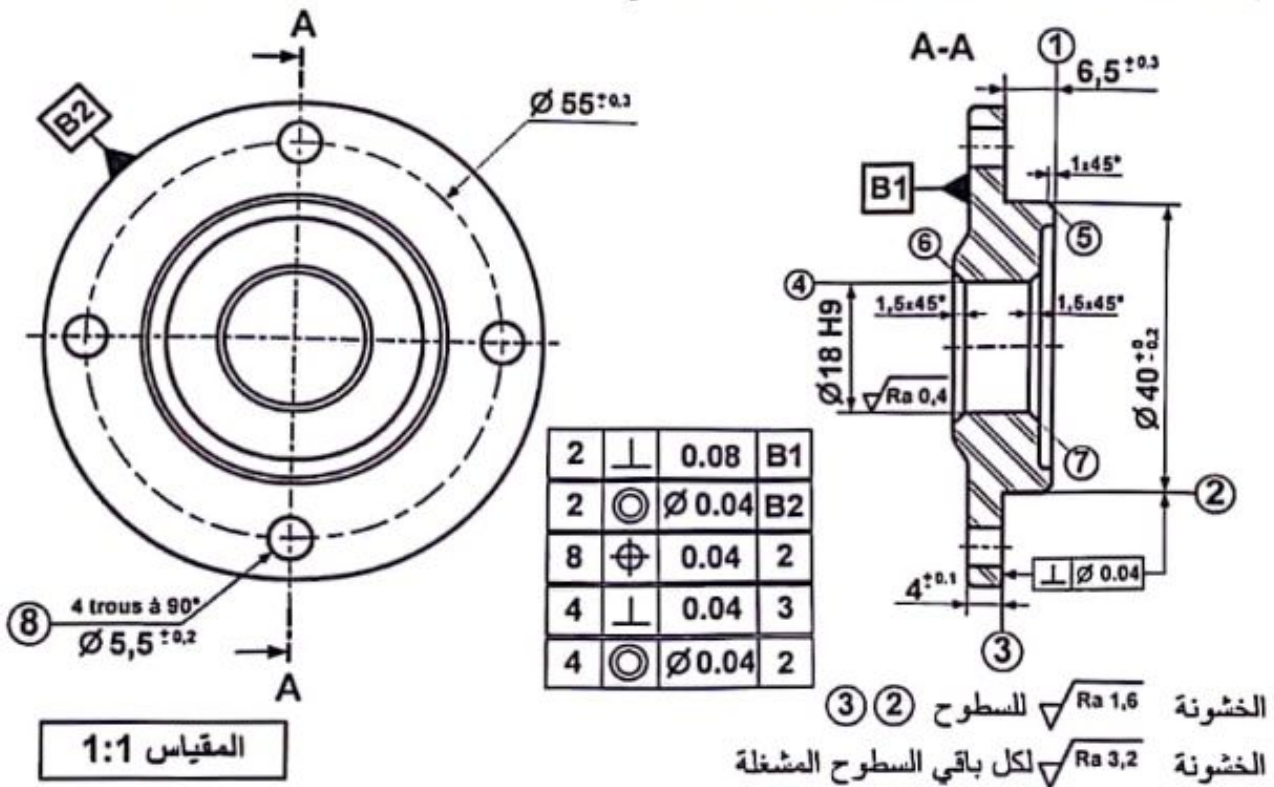

يتم تصنيع هذه القطعة وفق مراحل حسب التجميعات التالية:

$$\cdot \{(7), (6), (4)\} - \{(5), (3), (2), (1)\} - \{(8)\}$$

1- أتم الجدول الآتي للسير المنطقي لصنع الغطاء (29):

المرحلة	العمليات	منصب العمل	ملاحظات
100	مراقبة الخام	المراقبة	
200	{(5), (3), (2), (1)}	خرافة	
300	{(7), (6), (4)}	خرافة	تنجز الشطفة (6) بأداة منحنية ذات الشكل المكيف المبين في ملف الموارد أداة رقم 5
400	{(8)}	تنقيب	
500	مراقبة نهائية	المراقبة	

2-تنتج المرحلة 300 المتعلقة بعملية تشغيل السطوح { (4)،(6)،(7) } حسب الترتيب الموالي:

أ- تجويف السطح (4) في استقراب بأداة تجويف تغليفية عند القطر

$$[\text{استقراب } \emptyset = \emptyset 18 \times 0.98 = 17.64 \text{ mm}]$$

ب- إنجاز الشطفتين (6) و(7).

ج- إنهاء السطح (4) بأداة تجويف تشكيلية.

المطلوب:

1-2- أتم الجدول مستعينا بملف الموارد صفحة 24/6.

العملية	رقم الأداة المناسبة	قيمة البعد المحصل عليه
تجويف استقراب	5	$\emptyset 17,64$
تجويف إنهاء	4	$\emptyset 18 \text{ H9}$

2-2- أتم رسم المرحلة المتعلق بإنهاء السطح (4) فقط مبينا ما يلي:

- ترقيم السطوح المرجعية.
- حركة القطع وحركات التقدم (التغذية).
- تحديد وتسجيل أبعاد الصنع.
- الوضعية السكونية (الإيزوستاتية).
- الأدوات في وضعية العمل.
- المواصفات الهندسية وحالة السطح.

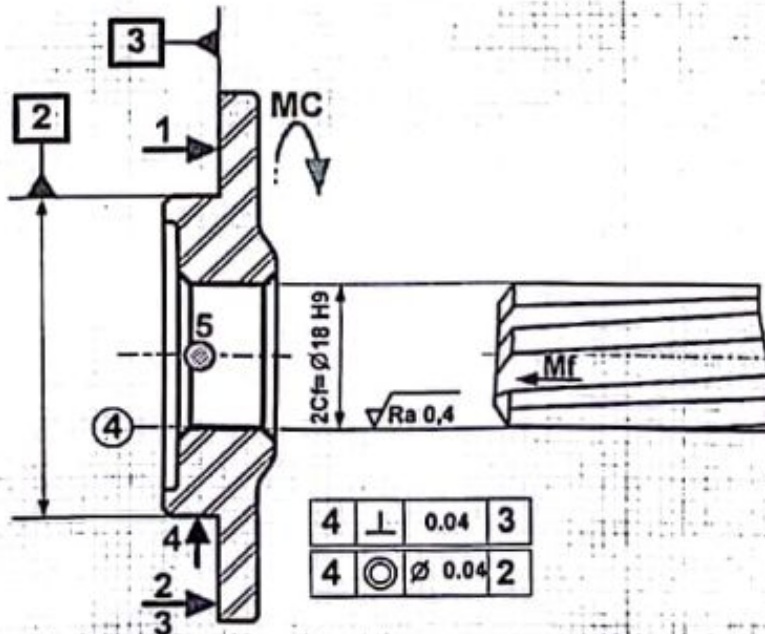

3-2- باستعمال أداة تجويف تشكيلية، احسب السرعة الدورانية N لإنهاء السطح (4) علما أن:

$$V_c = 25 \text{ m/min}$$

$$N = \frac{1000 \cdot V_c}{\pi d} = \frac{1000 \cdot 25}{3.14 \cdot 18} = 442,32 \text{ tr/min}$$

تؤخذ بعين الاعتبار الحلول الممكنة الآتية:

1.5. دراسة الإنشاء:

استحليل وظيفي وتكنولوجي.

1-7 أتم جدول المميزات مع إعطاء العلاقات والحسابات:

* تقبل كتابة قيمة الزاوية δ على شكل DMS (درجات، دقائق، ثواني)

$$\delta_7 = (75,7)^\circ = 75^\circ 42' 0'' \quad \delta_6 = (14,3)^\circ = 14^\circ 18' 0''$$

$$* \text{ تقبل نسبة نقل الحركة } r_{6-7} = \frac{d_6}{d_7} = \frac{13}{51} \text{ [من 0,25 إلى 0,2549]}$$

2-7 احسب سرعة الخروج N_9 ؟

$$* \text{ تقبل سرعة الخروج } N_9 \text{ [من 375tr/min إلى 382,35 tr/min]}$$

$$r_g = \frac{N_7}{N_6} = \frac{N_9}{N_6} = \frac{N_9}{N_m} \Rightarrow N_9 = r_g \cdot N_m$$

$$N_9 = \frac{13}{51} \cdot 1500 = 382,35 \text{ tr/min} \quad N_9 = 382,35 \text{ tr/min}$$

ملاحظة: للحصول على نتائج أكثر دقة يستحسن ابقاء نسبة نقل الحركة على شكل كسر واستعماله في باقي الحسابات على حاله.

ب- استحليل بنيوي - دراسة تصميمية جزئية:

يقبل الحل الآتي بالاستغناء على استعمال غطاء حامل الكتامة من الجهة اليمنى.

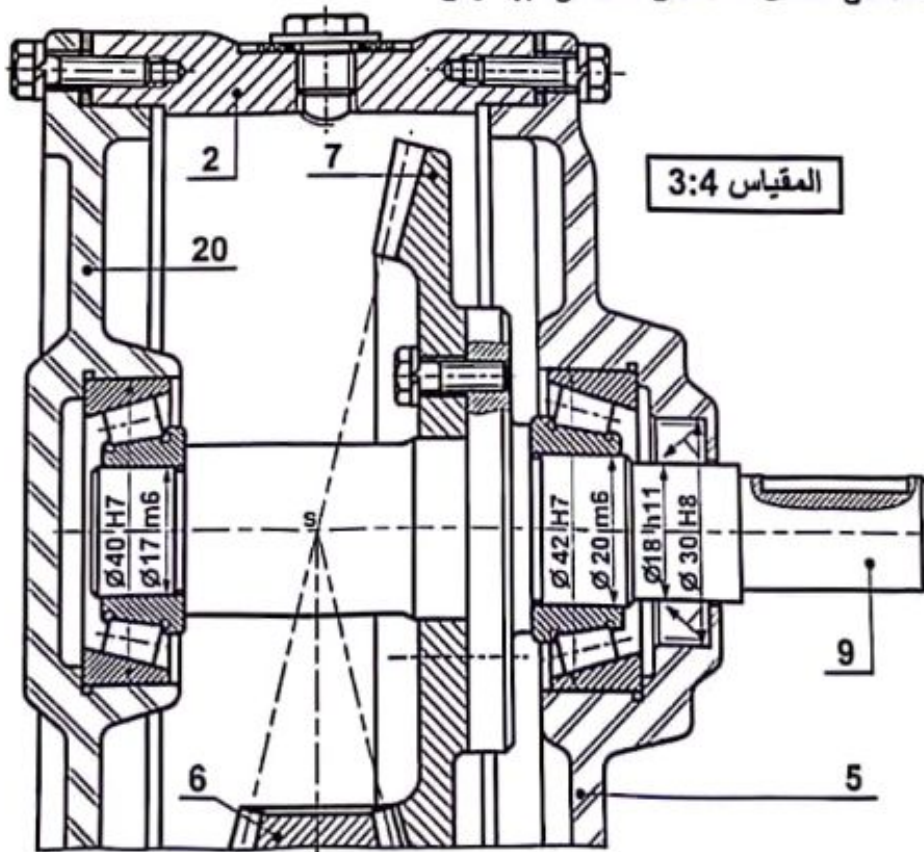

* تقبل كل الحلول التي تحترم قواعد تركيب وضبط المدرجات ذات دحاريج مخروطية الخاصة بعمود دوار تركيب مباشر على شكل X + (حاجزين على العمود وحاجزين على الجوف) والتي تضمن إمكانية التركيب والتفكيك السليم.

* يقبل تمثيل المدحرجات ذات دحاريح مخروطية حسب الوضعيات الآتية:

التمثيل 3	التمثيل 2	التمثيل 1
<p>هام جدا:</p> <ul style="list-style-type: none"> • يقبل كل سماح (توافق) على مرتكزات العمود الذي يضمن التركيب بالشد للجلبات الداخلية. • يقبل كل سماح (توافق) على مرتكزات الجوف الذي يضمن التركيب بالخلوص للجلبات الخارجية. (حسب دليل الرسام طبعة 2004 صفحة 268 المعتدة والمشار إليها في التدرجات السنوية). • كل الحلول التي لا تحتوي على حواجز منع الانتقال في العمود من جهة وفي الجوف من جهة أخرى طبقا لقواعد التركيب تعتبر خاطئة. 		

داسة الأليات: يقبل التمثيل الخاص بالتحكم في انطلاق تنشيط المزجل وفي نهاية المدة الزمنية المتاحة على النحو الآتي.

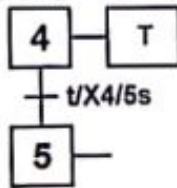

سلم التنقيط للموضوع الثاني: نظام آلي لتشكيل صحن معدني لخلط العجين		
العلامة		عناصر الإجابة
مجموع	مجزأة	
14,00		1-5 دراسة الانشاء
08,30		أ- التحليل الوظيفي والتكنولوجي
0,8	(8x0,1)	1-الوظيفة الاجمالية (A-0) للنظام الآلي.
0,6	(3x0,2)	2-مخطط FAST نقل الحركة بين العمود (1) والعمود(9).
0,7	(7x0,1)	3-الرسم التخطيطي الحركي.
		4-التحديد الوظيفي للأبعاد:
0,4	0,4	1-4 سلسلة الأبعاد الخاصة بالشرط JA.
0,6	0,2+0,2+0,2	2-4 حساب التوافق Ø25H7/g6(حساب الخلوص الأقصى والأدنى) ونوع التوافق.
		5-تعيين مادة صنع الوسادة Cu Sn 9 P.
0,4	(4x0,1)	1-5 شرح تعيين المادة.
0,1	(1x0,1)	2-5 تبرير سبب اختيار المادة.
		6-دراسة عناصر النقل:
0,9	(9x0,1)	1.6-جدول مميزات المتسفات ((22)، (23)) و ((6)، (7)).
0,8	(8x0,1)	العلاقات.
0,3	(0,1+0,2)	2.6-حساب نسبة النقل الاجمالية rg.
0,3	(0,1+0,2)	3.6-حساب سرعة الخروج N9.
		7-دراسة مقاومة المواد للعمود الوسيط (36):
0,6	(3x0,2)	1.7-حساب الجهود القاطعة T.
1,2	(3x0,4)	2.7-حساب عزوم الانحناء Mg.
		3.7-تمثيل المنحنيات البيانية:
0,3	(3x0,1)	- تمثيل منحنى بياني للجهود القاطعة T.
0,3	(3x0,1)	- تمثيل منحنى بياني لعزوم الانحناء Mg.
05,70		ب-تحليل بنيوي
3,90		دراسة تصميمية جزئية
0,4	(2x0,2)	- تمثيل المدرجات: تعويض الوسائتين (37).
1,5	(6x0,25)	- تحقيق الوصلة المتمحورة بين المدرجتين والهيكل (31).
1,0	(4x0,25)	- تحقيق الوصلة الاندماجية بين العمود(1) والترس (18).
0,4	(2x0,2)	- ضمان كتامة الجهاز من اليسار بفاصل كتامة.
0,6	(6x0,1)	- تسجيل التوافقات على مستوى حوامل المدرجتين والكتامة.
1,80		دراسة تعريفية جزئية للعمود الوسيط (36)
0,6	(3x0,2)	- تسجيل الأقطار الوظيفية.
0,9	(9x0,1)	- تسجيل السماحات الهندسية.
0,3	0,15+0,15	- تسجيل قيم الخشونة ورسم مجرى الخابور.

الإجابة النموذجية لموضوع اختبار مادة: التكنولوجيا (ه ميكانيكية) / الشعبة: تقني رياضي / دورة: 2024

العلامة		عناصر الإجابة
مجموع	مجزأة	
06,00		2-5 دراسة التحضير
03,90		أ-تكنولوجيا وسائل الصنع
0,6	(3x0,2)	1-جدول اختيار آلات الصنع المناسبة لتصنيع المسنن(22).
0,4	(4x0,1)	2-أكمل الجدول لشرح المواصفة الهندسية.
		ب-تكنولوجيا طرق الصنع
0,7	(7x0,1)	1-السير المنطقي لصنع المسنن (22).
		2-انجاز السطحين (3) و(4) من المرحلة 200.
		2-1 أتم رسم المرحلة:
0,4	(2x0,2)	- الوضعية السكونية (الإيزوستاتية).
0,4	(2x0,2)	- أبعاد الصنع.
0,2	(2x0,1)	- المواصفات الهندسية.
0,3	(2x0,15)	- أدوات القطع المناسبة.
0,3	(3x0,1)	- تمثيل حركة القطع والتغذية.
		2-2-حساب:
0,3	0,1+0,2	- حساب سرعة الدوران N.
0,3	0,1+0,2	- حساب سرعة التغذية V_f .
02,10		ج-دراسة الآليات
1,3	(13x0,1)	1-إكمال المخطط (GRAF CET) مستوى 2 للنظام الآلي.
0,4	(2x0,2)	2-شروط تنشيط المرحلة 2 من المخطط (GRAF CET).
0,4	(8x0,05)	3-تسمية الأجهزة الهوائية وتصنيفها في الجدول.

1-7 احسب الجهود القاطعة:

المنطقة AB : $T = -F_A = -400 N$

المنطقة BC : $T = -F_A + R_B = -281 N$

المنطقة CD : $T = -F_A + R_B + F_C = +1162 N$

2-7 احسب عزوم الانحناء:

المنطقة AB : $M_f = +F_A \cdot x \quad 0 \leq x \leq 30$

$x = 0 \Rightarrow M_f = 0 N \cdot mm$

$x = 30 \Rightarrow M_f = +12000 N \cdot mm$

المنطقة BC : $30 \leq x \leq 70$

$M_f = +F_A \cdot x - R_B \cdot (x - 30)$

$x = 30 \Rightarrow M_f = +12000 N \cdot mm$

$x = 60 \Rightarrow M_f = +23240 N \cdot mm$

المنطقة CD : $70 \leq x \leq 90$

$M_f = -F_A \cdot x + R_B \cdot (x - 30) + F_C \cdot (x - 70)$

$x = 70 \Rightarrow M_f = +23240 N \cdot mm$

$x = 90 \Rightarrow M_f = 0 N \cdot mm$

3-7 ارسم المنحنيات البيانية:

سلم الجهود القاطعة: $1mm \rightarrow 50 N$

سلم عزوم الانحناء: $1mm \rightarrow 1000 N \cdot mm$

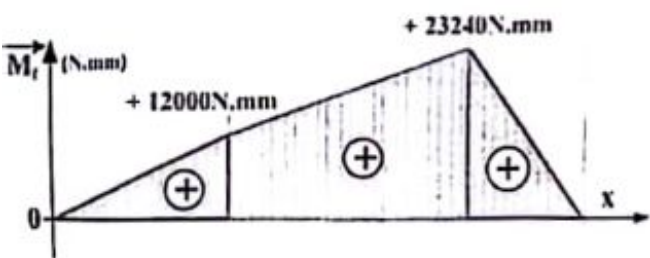
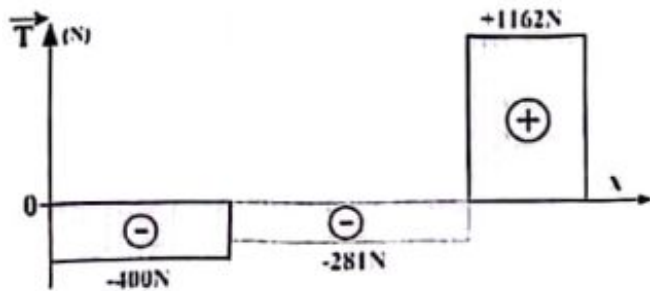
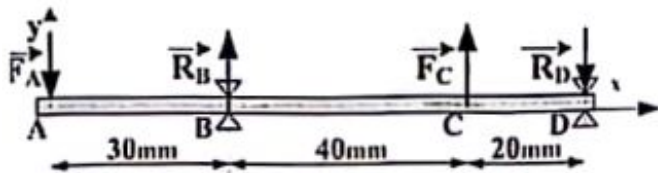

6-دراسة عناصر النقل.

1-6 . أكمل جدول مميزات المتسنيات.

r	a	δ	d	z	m	
3/4	52,5		45	36	1,25	23
			60	48		22
19/30			32,21	57	1,5	6
			57,79	90		60

العلاقات : $Z_{23} = \frac{d_{23}}{m_{23}} \quad , \quad r_{23-22} = \frac{d_{23}}{d_{22}}$

$a_{22-23} = \frac{d_{22} + d_{23}}{2} \Rightarrow d_{22} = 2a_{22-23} - d_{23}$

$r_{6-7} = \frac{d_6}{d_7} \quad , \quad Z_7 = \frac{d_7}{m_7} \quad , \quad d_6 = m_6 \cdot Z_6$

$tg \delta_{22} = \frac{d_{22}}{d_{23}} = \frac{Z_{22}}{Z_{23}}$

2-6 . احسب نسبة النقل الاجمالية r_g .

$r_g = \frac{Z_1}{Z_{32}} \cdot r_{23-22} \cdot r_{6-7}$

$r_g = \frac{15}{80} \cdot \frac{3}{4} \cdot \frac{19}{30} = \frac{57}{640} \approx 0,089$

$r_g \approx 0,089$

3-6 . احسب سرعة دوران عمود الخروج N_9 .

$r_g = \frac{N_9}{N_1} = \frac{N_9}{N_m} \Rightarrow N_9 = r_g \cdot N_m$

$N_9 = \frac{57}{640} \cdot 1500 = 133,59 \text{ tr/min}$

$N_9 = 133,59 \text{ tr/min}$

7- دراسة مقاومة المواد :

نفرض أن العمود الوسيط (36) عبارة عن عارضة أفقية

مرتكزة على سندانين B و D تعمل تحت تأثير الانحناء

المستوي البسيط الناتج عن الجهود التالية:

$\vec{F}_A = 400 N, \quad \vec{F}_C = 1443 N$

$\vec{R}_B = 119 N, \quad \vec{R}_D = 1162 N$

ب - تحليل بنيوي:
- دراسة تصميمية جزئية

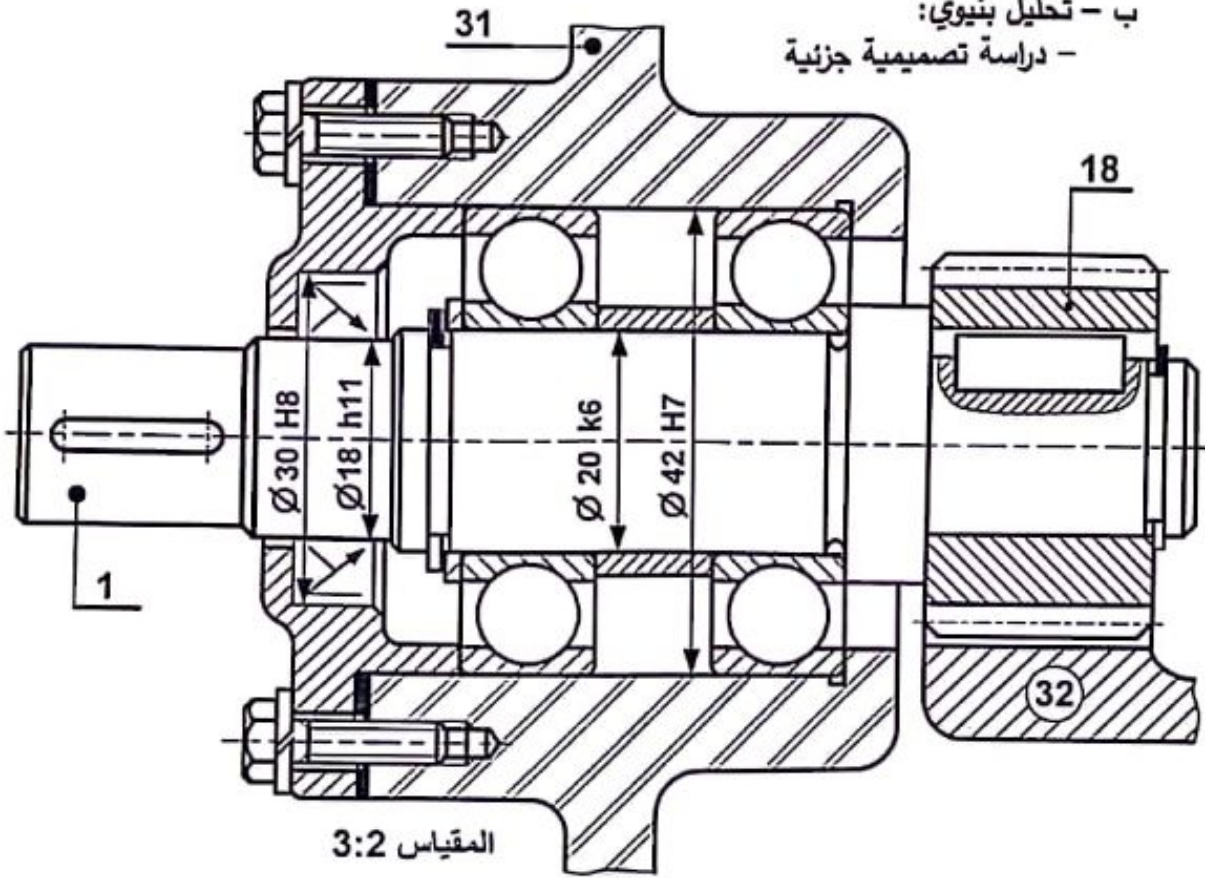

- دراسة تعريفية جزئية للعمود الوسيط (36)

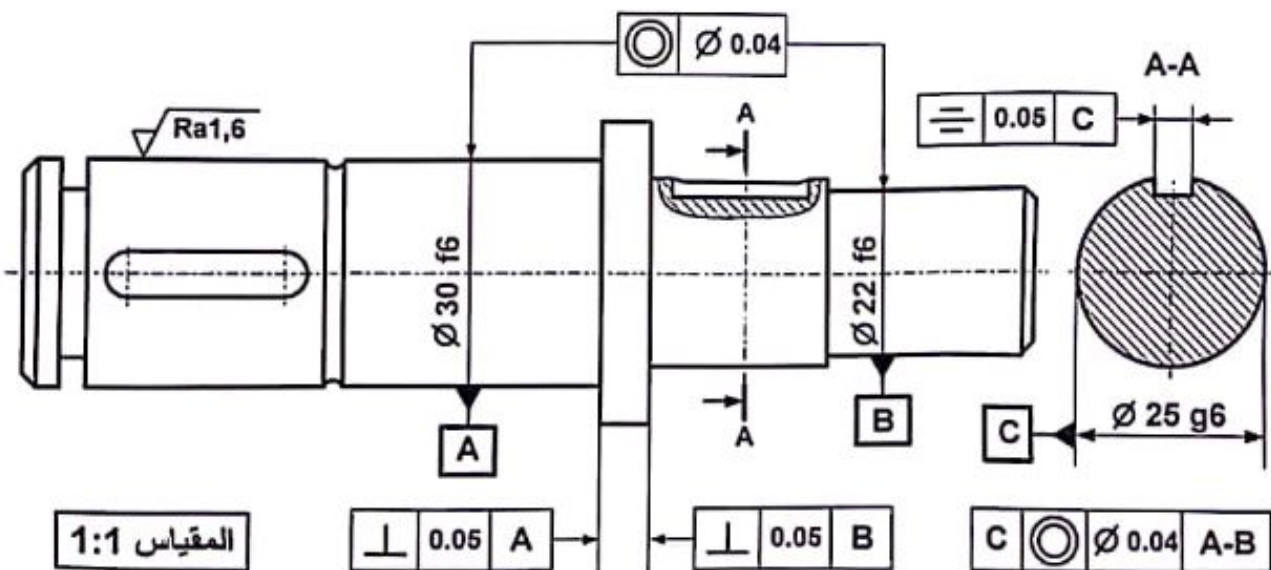

4) التحديد الوظيفي للأبعاد:

1-4 أنجز سلسلة الأبعاد الخاصة بالشرط الوظيفي

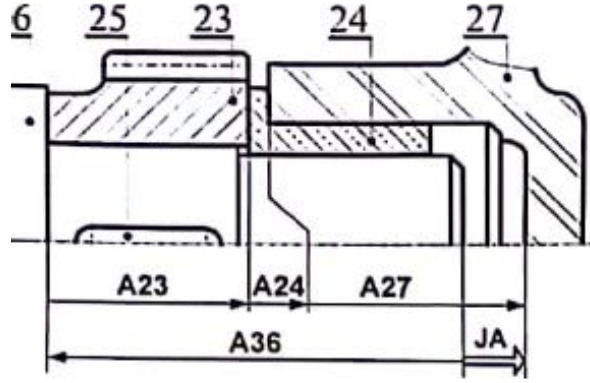

2-4 حساب التوافقات:

العجلة المسننة (الترس 23) مركبة على العمود بتوافق $\varnothing 25 H7/g6$.

احسب الخلوص الأقصى والخلوص الأدنى مع الـ $\varnothing 25H7 = \varnothing 25_0^{+0.021}$ و $\varnothing 25g6 = \varnothing 25_{-0.020}^{-0.007}$

$$ES - ei = +0.021 - (-0.020) = +0.041 \mu$$

$$EI - eS = 0 - (-0.007) = +0.007 \mu$$

ما نوع التوافق: التوافق بخلوص

5- تعيين المواد: صنعت الوسادة (24) من مادة:

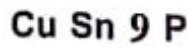

1-5 اشرح تعيين هذه المادة.

Cu Sn 9 P : مزيج النحاس

Cu : عنصر قاعدي النحاس

Sn 9 : القصدير عنصر مضاف في المزيج بنسبة

P : آثار من الفوسفور في المزيج

2-5 برر سبب اختيار هذه المادة.

مقاومة الاحتكاك

5. 1 دراسة الإنشاء:

1. تحليل وظيفي وتكنولوجي:

(1) أتمم مخطط الوظيفة الاجمالية (A-0) للنظام الآلي.

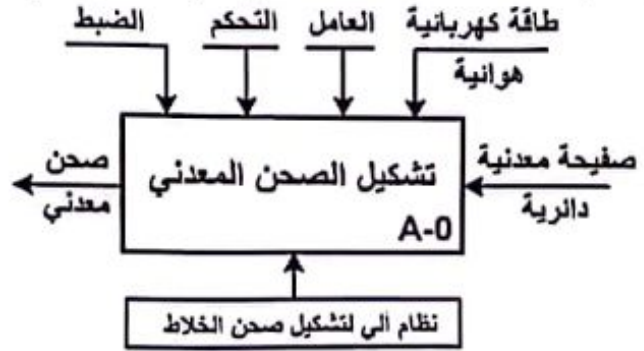

(2) أتمم مخطط الوظائف التقنية FAST الجزئي الخاص

بالوظيفة Ft1 التي تمثل نقل الحركة بين العمود (1)

والعمود (9):

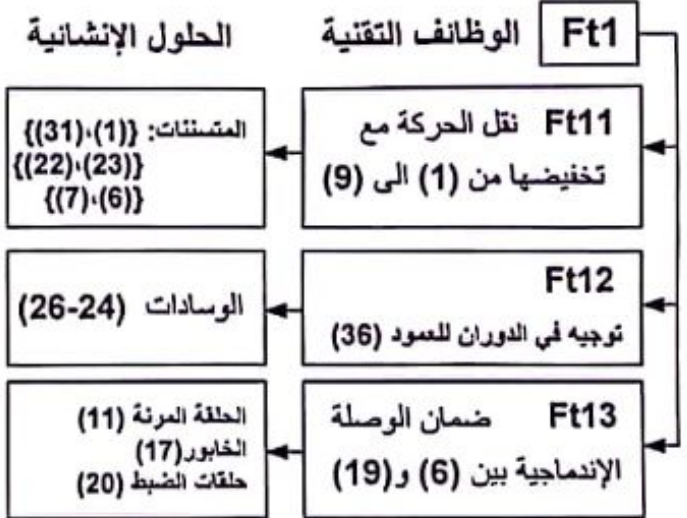

(3) أتمم الرسم التخطيطي الحركي.

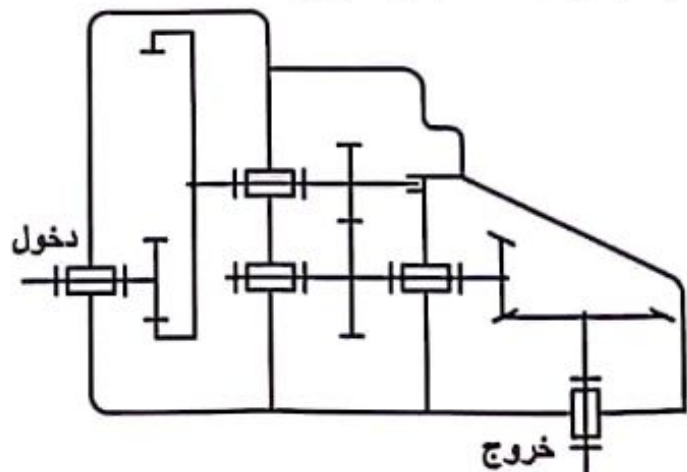

5-2-دراسة التحضير:

- تكنولوجيا وسائل وطرق الصنع:

نريد دراسة وسائل وطرق الصنع اللازمة من حيث الآلات، أدوات القطع والمراقبة للعجلة المسننة (22) المصنوعة من 35 Cr Mo 4 في ورشة صناعة ميكانيكية مجهزة بالآلات عادية، نصف أوتوماتيكية وأتوماتيكية بوتيرة تصنيع متوسطة قابلة للتجديد. تم الحصول على القطعة عن طريق الحدادة بسلك إضافي للتشغيل يساوي 2mm ومجوفة بقطر Ø20mm

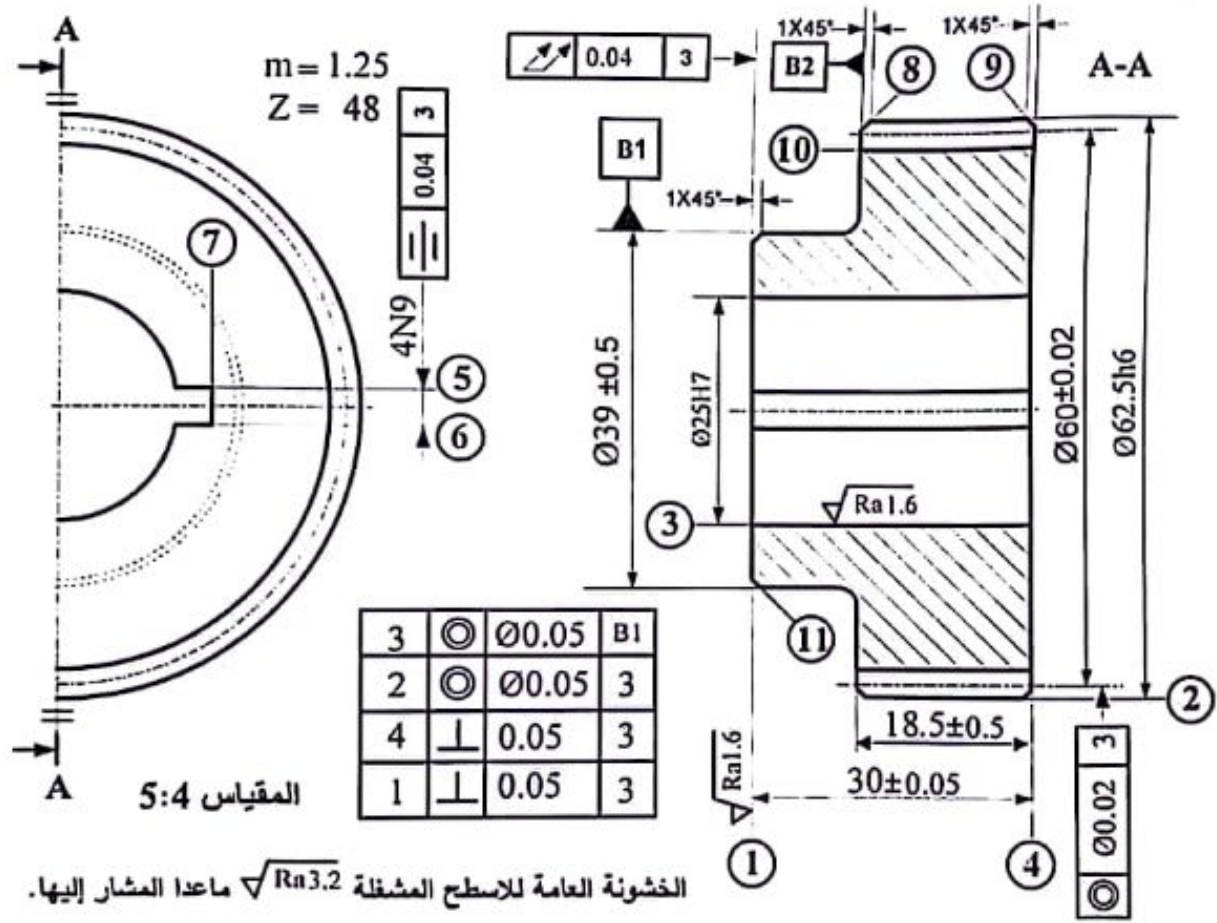

أ-تكنولوجيا وسائل الصنع:

1-مستعينا بالرسم التعريفي للعجلة (22) وملف الموارد صفحة 24/18.

- اختر الآلات المناسبة لتصنيع العجلة المسننة وذلك بوضع علامة (X) في الخانة المناسبة.

آلة نحت المسننات	آلة التخليق BR	آلة ثقب بعمود PC	مخرطة نصف أوتوماتيكية TSA	آلة تفريز عمودية FV
X	X	X

2- أكمل جدول المواصفات الهندسية التالي :

نوع المواصفة		اسم المواصفة	مجال السماح	السطح المرجعي	المواصفة
وضع وتوجيه	شكل				
X	التمحور	0,05	B ₁	3  00,05 B ₁

ب -تكنولوجيا طرق الصنع:

نقترح التجميعات التالية: {{(8),(11),(1)}} - {{(9),(4),(3),(2)}} - {{(7),(6),(5)}} - {{(10)}}

1- أكمل السير المنطقي للصنع.

المرحلة	السطوح المشغلة	منصب العمل
100	مراقبة الخام	ورشة المراقبة
200	{{(9),(4),(3),(2)}}	خرطة
300	{{(8),(11),(1)}}	خرطة
400	{{(7),(6),(5)}}	تخليق أو نقر
500	{{(10)}}	نحت المسننات
600	المراقبة النهائية	منصب المراقبة

2- تريد إنجاز السطحين (3)، (4) من المرحلة 200.

2-1- أتم رسم المرحلة المقابل بما يلي:

- الرضعية الإيزوستاتية.
- أبعاد الصنع والمواصفات الهندسية.
- رسم أداة القطع المناسبة.
- حركة التغذية والقطع.

2-2- احسب:

- سرعة الدوران N لإنجاز السطح (3)

علما أن سرعة القطع $V_c = 72 \text{ m/min}$

$$: \frac{1000V_c}{\pi \cdot d} = \frac{1000 \cdot 72}{3,14 \cdot 25} = 917,19 \text{ tr/min}$$

$$N = 917,19 \text{ tr/min}$$

- احسب سرعة التغذية Vf علما أن $f = 0,5 \text{ mm/tr}$

$$V_f = N \cdot f = 0,5 \cdot 917,19 = 458,59 \text{ mm/min}$$

$$V_f = 458,59 \text{ mm/min}$$

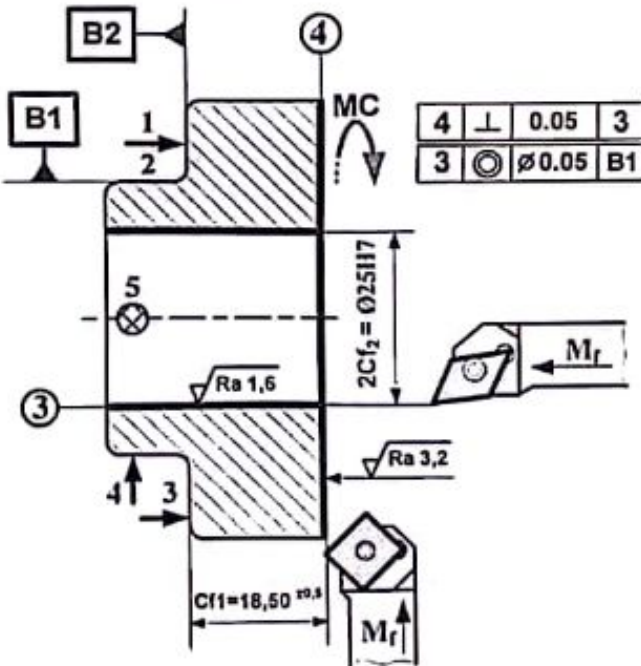

تؤخذ بعين الاعتبار الحلول الممكنة الآتية:

1.5. دراسة الإنشاء:

أ- تحليل وظيفي وتكنولوجي.

1-6 أتم جدول المميزات مع إعطاء العلاقات والحسابات:

* يقبل كتابة قيمة الزاوية δ على شكل DMS (درجات، دقائق، ثواني)

$$\delta_{15} = (32,21)^\circ = 32^\circ 12' 36'' \quad \delta_6 = (57,79)^\circ = 57^\circ 47' 24''$$

* تقبل نسبة نقل الحركة r_{6-7} [من 0.18 إلى 0.1875] ، r_{1-32} [من 0.63 إلى 0.6333]

2-6 أ حسب سرعة الخروج r_g ؟

* تقبل نسبة نقل الحركة r_g [من 0.080 إلى 0.089]

$$r_g = \frac{Z_1}{Z_{32}} \cdot r_{23-22} \cdot r_{6-7} \quad r_g = \frac{15}{80} \cdot \frac{3}{4} \cdot \frac{19}{30} = \frac{57}{640} \approx 0,089$$

3-6. احسب سرعة دوران عمود الخروج N_9 .

* تقبل سرعة الخروج N_9 [من 127,50 tr/min إلى 133,59 tr/min]

$$r_g = \frac{N_9}{N_1} = \frac{N_9}{N_m} \Rightarrow N_9 = r_g \cdot N_m \quad N_9 = \frac{57}{640} \cdot 1500 = 133,59 \text{ tr/min}$$

ملاحظة: للحصول على نتائج أكثر دقة يستحسن ابقاء نسبة نقل الحركة على شكل كسر واستعماله في باقي الحسابات على حاله.

- ب - التحليل البنوي: تقبل كل الحلول التي تحترم قواعد تركيب المدرجات ذات صف واحد من الكريات وتماس نصف قطري الخاصة بعمود دوار والتي تضمن إمكانية التركيب والتفكيك السليم، حسب الجدول الآتي:

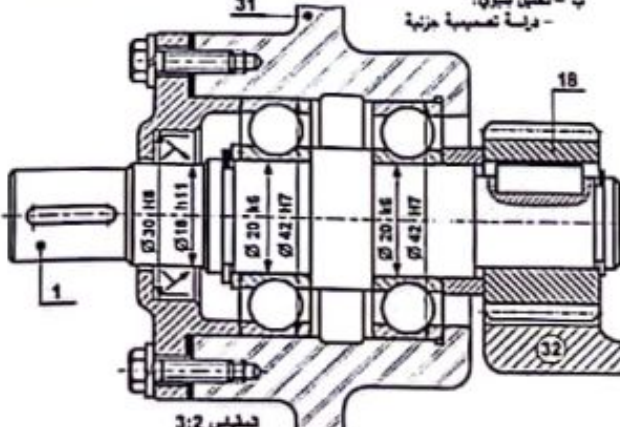
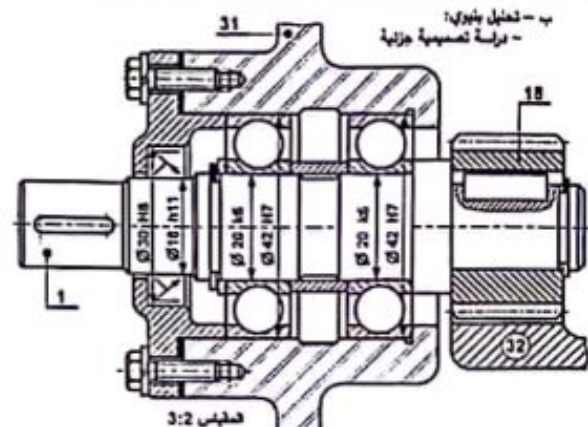
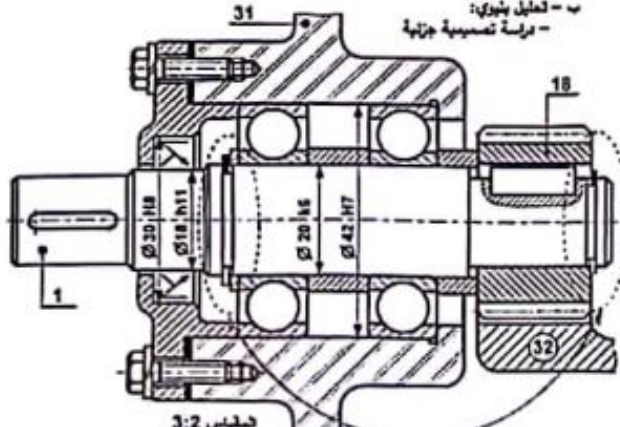
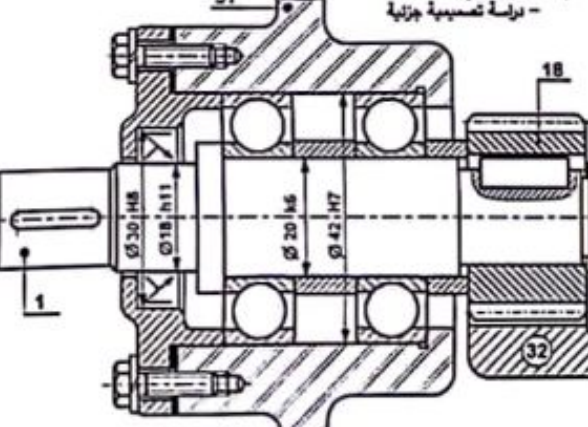
<p>2- يمكن وضع كتف على العمود بين المدرجتين (سند ثابت). يسجل ويكرر سماح التركيب (التوافق) على كل مرتكزات المدرجتين لأن سطوحهما غير مشتركة.</p>	<p>1- يمكن وضع كتف على العمود من الجهة اليمنى (سند ثابت). يسجل ويكرر سماح التركيب (التوافق) على كل مرتكزات المدرجتين لأن سطوحهما غير مشتركة.</p>
<p>ب - تحليل بنوي: - دراسة تسمية جزئية</p>  <p>تحليل 3:2</p>	<p>ب - تحليل بنوي: - دراسة تسمية جزئية</p>  <p>تحليل 3:2</p>
<p>4- هذا الحل مقبول غير أنه غير دقيق ويمثل صعوبة في دراسة وضمان الشروط الوظيفية الخاصة بالتركيب والتشغيل. يخصم 0,5 نقطة.</p>	<p>3- يمكن وضع كتف على العمود من الجهة اليسرى (سند ثابت). نكتفي بتسجيل سماح التركيب (التوافق) مرة واحدة على مستوى العمود ومرة واحدة على مستوى الجوف لأن سطوحهما ومشاركة (نفس السطح والبعد).</p>
<p>ب - تحليل بنوي: - دراسة تسمية جزئية</p>  <p>تحليل 3:2</p>	<p>ب - تحليل بنوي: - دراسة تسمية جزئية</p>  <p>تحليل 3:2</p>

هام جدا:

- يقبل كل سماح (توافق) على مرتكزات العمود الذي يضمن التركيب بالشد للجلبات الداخلية.
- يقبل كل سماح (توافق) على مرتكزات الجوف الذي يضمن التركيب بالخلوص للجلبات الخارجية، (حسب دليل الرسام طبعة 2004 صفحة 268 المعتمدة والمشار إليها في التدرجات السنوية).
- كل الحلول التي لا تحتوي على حواجز منع الانتقال في العمود من جهة وفي الجوف من جهة أخرى طبقا لقواعد التركيب تعتبر خاطئة.

الإجابة النموذجية لموضوع اختبار مادة: التكنولوجيا (ه ميكانيكية) / الشعبة: تقني رياضي / دورة: 2024

1- تكنولوجيا وسائل الصنع -1:-
تقبل الاختيارات حسب الجدولين التاليين.

آلة نحت المسننات	آلة التخليق BR	آلة ثقب بعمود PC	مخرطة نصف أوتوماتيكية TSA	آلة تفريز عمودية FV
....	X	X

أو

آلة نحت المسننات	آلة التخليق BR	آلة ثقب بعمود PC	مخرطة نصف أوتوماتيكية TSA	آلة تفريز عمودية FV
X	X

أو

آلة نحت المسننات	آلة التخليق BR	آلة ثقب بعمود PC	مخرطة نصف أوتوماتيكية TSA	آلة تفريز عمودية FV
X	X

دارسة الآليات:

يقبل إضافة الموزع الهوائي 5/2 في دارة الاستطاعة ، كما هو مبين في الجدول الاتي.

الأجهزة المكونة لدارة الاستطاعة	الأجهزة التي تضمن الربط بين دارتي التحكم والاستطاعة	الأجهزة المكونة لدارة التحكم
- الدافعة مزدوجة المفعول A - الموزع الهوائي 5/2 - المغذي للدافعة A	- الموزع الهوائي 5/2 - المغذي للدافعة A	- الملتقط a_0 - الملتقط a_1 - الملتقط k - الزر الضاغط Dcy - المعقب الهوائي